

Compacte, sterke opsteekaandrijving met gepatenteerde afrolbeveiliging voor roldeuren

Elektromechanische aandrijvingen met zeer gunstige inbouwmaten welke zijn voorzien van mechanische of elektronische eindschakelaars (middels absoluut encoder).



De vertragingen zijn zeer degelijk (dankzij met olie gesmeerde en geheel in brons uitgevoerde tandwieloverbrenging), zelf remmend en voorzien van een gepatenteerde afrolbeveiliging welke:

- beschermt tegen een breuk van mechanisch componenten in de aandrijving.
- een te hoog toerental voorkomt.
- uitstekende dempingseigenschappen bij valbeweging garandeert

De opsteek roldeuraandrijvingen uit de SIK-serie kunnen worden voorzien van een noodbediening d.m.v. een noodhandslinger (NHK) of noodkettlingtakel-systeem (SK) om de roldeur, in geval van calamiteiten, handmatig te kunnen openen of sluiten.

De aandrijvingen zijn te verkrijgen in de sterktes: 150Nm, 200Nm & 230Nm en met de snelheid: 12Rpm. De inschakelduur is standaard 40%.

De motorspanningen zijn standaard 1x230V-50Hz (WS) of 3x230/400V-50Hz, maar op aanvraag zijn andere spanningen verkrijgbaar.

De aandrijvingen worden conform de laatste technologie en veiligheidsvoorschriften ontwikkeld en geproduceerd.

De SIK-serie voldoet o.a. aan: DIN EN 12453 & DIN EN 12604/12605. De aandrijvingen zijn, dankzij de zeer gunstige inbouwmaten, eenvoudig en snel te installeren op praktisch elke locatie, tevens zijn

ze zeer eenvoudig aan te sluiten dankzij de connectoren in de eindschakelaarbehuizing.

Eenvoudige, complete en betrouwbare separate besturingskast, type: TS970 met o.a.:

- mechanische stop en elektronische eindschakeling management
- mogelijkheid voor het aansluiten van diverse onderloopbeveiligingen als: 8,2Kohm systeem, OPTO sensoren of luchtdruk schakelaar
- bedrade en niet bedrade bedieningen d.m.v. pulscontacten
- eenvoudige programmering d.m.v. druk-/draaitoets & overzichtelijk display

Tevens zijn andere besturingen mogelijk. Voor een passend advies kunt u met ons contact opnemen.

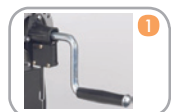

1

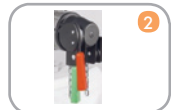

2



3



3



5



6

Noodbediening

- noodhandslinger NHK
- snel-kettlingtakel bij SI 8.20

1

2

Eindafstelling

- Mechanische eindschakelaars NES**
- t.b.v. besturing WS900, TS956 / 961
 - 2x bedrijfs-, 2x nood- & 2x pot. vrije eindschakelaars

3

Digitale Eindschakelaars DES

- t.b.v. besturing TS958 / 970 / 981
- elektronische absoluut encoder, bij stroomuitval onthoudt deze de posities

4

Bevestiging

- Montagemateriaal: 8XM8 (standaard bevestiging)
- Draaimomentbeugel
- Bewegende draaimomentbeugel

Besturing

- Aansluiting aan eindschakelaars middels eenvoudige, kant en klare stekeraansluiting

- Stuurspanning 24V, 50 Hz
- Voedingsspanning: 1x230V/N/PE, 3x230V/N/PE, 3x400V/PE

T.b.v. mechanische nokkeneindschakelaars

- WS900 (eenvoudige relaisbesturing) 5
- TS956 (dodemanbesturing) 6
- TS961 (besturing met pulsbediening) 6

T.b.v. mechanische nokkeneindschakelaars

- TS958 (dodemanbesturing) 6
- TS970 (besturing met pulsbediening) 6
- TS981 (uitgebreide besturing met pulsbediening) 6

Voor een uitleg van de typen besturingen en mogelijkheden hiervan, raden wij u aan contact met ons op te nemen voor een persoonlijke toelichting.

AANDRIJVING bouwvorm		SIK 15.12 SG63F-SIK	SIK 20.12 WS SG63F-SIK	SIK 23.12 SG63F-SIK
draaimoment	Nm	150	200	230
toerental	min. ⁻¹	12	12	12
asmaat	mm	30	30	30
vangmoment	Nm	510	510	510
valbeveiliging (cert. nummer)		TorFV 4 / 024	TorFV 4 / 024	TorFV 4 / 024
max. sluitsnelheid bij frequentieregeling	min. ⁻¹	21 / 12	-	21 / 12
elektrisch vermogen	kW	0,30	0,40	0,40
bedrijfsspanning, frequentie	V - Hz	3x230/400-50	1x230 - 50	3x230/400-50
opgenomen motorstroom	A	1,6 / 0,9	5,4	2,3 / 1,6
inschakelduur	ED	S3 - 60%	S2 - 5 min	S3 - 60%
max. schakelingen per uur		20	12	20
benodigde bekabeling/zekering (traag)		5x1,5 ² / 10A	5x1,5 ² / 10A	5x1,5 ² / 10A
eindschakelaarberek (max. omwentelingen van de as)		20	20	20
max. kracht NHK / SK	N	60 / 150	75 / 200	85 / 230
gewicht	kg	16	16	16
Artikelnummer		50000589	50000589	50000589
Art.-Nr. ELEKROMAT		10002219	10003158	10002220

Afmetingen

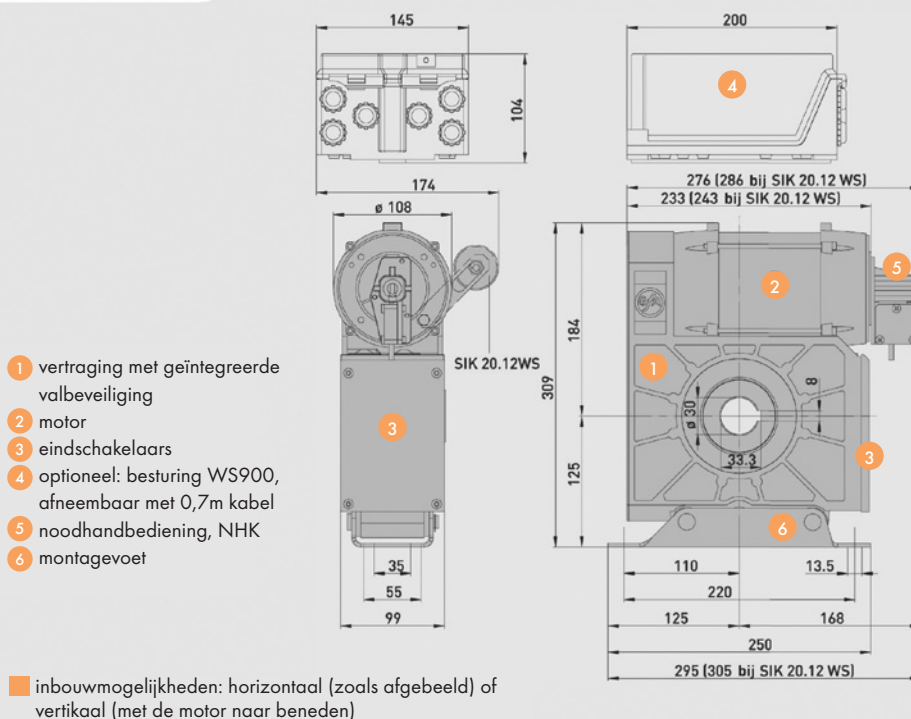

De op deze brochure voorkomende gegevens vormen slechts een indicatie. RDA behoudt zich het recht voor ieder gewenst wijziging die zij nuttig acht aan haar producten aan te brengen.

Noodhandbedieningen

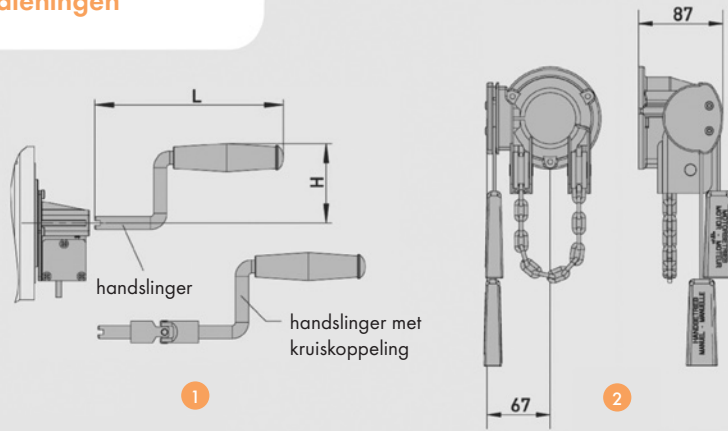

- 1 uitvoering noodhandslinger NHK/NHKK
- 2 uitvoering snelle noodkettlingtakel SK

Noodhandbedieningen NHK/NHKK	L	H	Art.-nr.
noodhandslinger	200	92	30002591
noodhandslinger met kruiskoppeling	360	112	30002715